



Zoe

Handbike

MANUAL DE USUARIO

Ref. SCACZOE300H10N

más de 50 años viviendo sin límites

! Nota importante

Las características técnicas indicadas son orientativas, ya que pueden presentar cambios de diseño según las necesidades de fabricación.

El producto del presente catálogo no necesariamente ha sido fotografiado en su configuración estándar.

Consultar nuestra página web para ver el modelo actualizado.

TotalCare Europe

(+34) 935 942 066

info@totalcare-europe.com

C / Amsterdam 1-3, 08191 Rubí, España

www.totalcare-europe.com

DESDE TOTALCARE EUROPE

LE AGRADECEMOS SU CONFIANZA

Gracias por adquirir un producto de **IM** by **TotalCare Europe**.

El producto que usted ha adquirido está dotado de la más avanzada tecnología y ha soportado las pruebas más exigentes.

La experiencia a lo largo del tiempo hace que nuestros productos ofrezcan las mejores prestaciones, haciendo que usted pueda disfrutar cada día más de la libertad y autonomía que necesita.

Le sugerimos que dedique un momento para leer las instrucciones que le proporcionamos. Así podrá familiarizarse con su nuevo scooter **Zoe**, que le permitirá obtener el máximo rendimiento y vida útil de esta.

más de **50 años** viviendo **sin límites**

GUÍA DE REFERENCIA RÁPIDA.

Importante leer el manual antes de utilizar el producto.

1 – Partes de la silla	4
2 – Descripción del producto	4
3 – Características del producto	5
4 – Instrucciones de seguridad	6
5 – Diagramas	7
6 – Uso y montaje	8
7 – Carga de las baterías	9
8 – Regulación de seguridad	9
9 – Mantenimiento y limpieza	10
10 – Garantía	11

1. PARTES DE LA SILLA



2. DESCRIPCIÓN DEL PRODUCTO

SILLA DE RUEDAS ELÉCTRICA PLEGABLE

La scooter Zoe cuenta con un sistema de plegado por cruceta. Dispone de reposapiés plegables, reposabrazos y respaldo abatible a 98 grados, que son ideales para transportarla fácilmente. Tiene una profundidad de 101 cm y un ancho de 60 cm, que facilita el acceso a lugares estrechos.

La scooter Zoe incorpora tecnología PG-VSI, dos baterías de gel de 50 Ah. Además, destaca por sus dos motores de transmisión trasera con una potencia de 420W cada uno.

3. CARACTERÍSTICAS DEL PRODUCTO



ZOE HANDBIKE

INFORMACIÓN GENERAL

Medidas

Ancho total	18 - 61 cm
Profundidad total	74 cm
Alto total	81 - 91 cm

Peso

Peso total	15 kg
Peso sin baterías	11,90 kg

Material	Aluminio	Color	Negro
----------	----------	-------	-------

CARACTERÍSTICAS TÉCNICAS

Motor

Motor	250 W
Batería	10 Ah (litio)
Número de baterías	1
Autonomía	30 - 35 km
Velocidad máxima	20 km/h
Cargador externo	2 Ah

CARACTERÍSTICAS TÉCNICAS

Rueda	
Medidas rueda	Ø 30 cm
Ancho rueda	5,5 cm
Tipo de rueda	Hinchable
Otras características	
Claxon	Sí
Luces delanteras	Sí
Marcha atrás	Sí
Plegado	Sí
Ruedas antivuelco	Sí
Tipo de frenos	Disco



Anclaje de la Zoe.



Frenos y velocidad.

4. INSTRUCCIONES DE SEGURIDAD

La tracción eléctrica para silla de ruedas es un accesorio de silla de ruedas manual. Al conectar esta tracción eléctrica, podrá hacer de su silla de ruedas manual una silla de ruedas eléctrica. Una vez que esté en el área pública, será tratado como un transporte/vehículo, por lo que también es posible que haya riesgos de seguridad. (Once you drive it into the public area, it will also have the transport properties so there also possible have security risks for all modes of transport) El estricto cumplimiento de la «Ley de seguridad vial» lo protegerá a usted y a los demás en la mayor medida posible.

Necesita saber lo siguiente: Una vez que la tracción eléctrica para una silla de ruedas se conduzca en vías públicas u otros lugares públicos, incluso si cumple con la "Ley de seguridad vial", también puede haber situaciones peligrosas debido a la conducción no autorizada o un funcionamiento incorrecto. Cuando conduzca la tracción eléctrica más rápido, la distancia de frenado del vehículo aumenta en consecuencia. En algunas carreteras resbaladizas o propensas a la lluvia, el frenado de emergencia puede causar que la rueda resbale, lo que aumenta la distancia de frenado en consecuencia. Así que manténgase alerta durante la conducción y mantenga la velocidad adecuada, manteniendo una distancia razonable y segura con otros peatones y vehículos puede reducir su riesgo de conducción.

No seremos responsables por ninguna responsabilidad directa o responsabilidad conjunta de ninguna propiedad, pérdida personal, incidente, disputa legal y todos los demás eventos que resulten en un conflicto de intereses como resultado de la violación de la "Ley de Seguridad del Tráfico Vial".

No preste este producto a una persona que no sepa utilizarlo para lesiones. Sea responsable de la seguridad de sus amigos, antes de darle este producto a un amigo, asegúrese de enseñarle sobre el uso de este producto y las precauciones relacionadas.

Por favor, compruebe el producto antes de cada conducción. Si las partes obvias están flojas, la vida útil de la batería es menor, las llantas tienen fugas o el desgaste excesivo de la superficie, el sonido anormal al girar, la falla de los frenos y otras circunstancias anormales, deje de usar inmediatamente, no fuerce la conducción. Si tiene alguno de los anteriores, póngase en contacto con su distribuidor local para obtener orientación y mantenimiento profesional.

5. DIAGRAMAS

5.1. DIAGRAMA DE CONEXIÓN



5.2. DIAGRAMA DEL MANILLAR

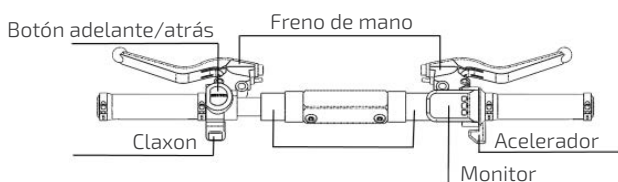

5.3. FUNCIONES DE LAS TECLAS

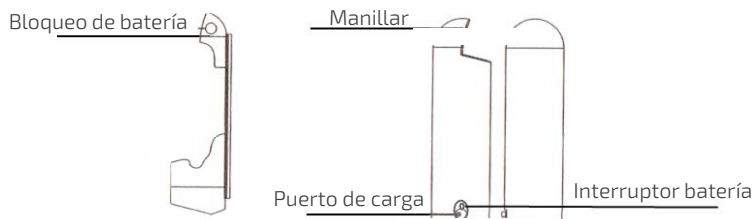

5.4. FUNCIONES DEL MONITOR



Función de los botones: El funcionamiento de los botones está dividido en presión larga y corta tal como:

- Presión larga = encendido; Presión corta = focos delanteros encendido/apagado (apagado automático tras 10 minutos sin funcionamiento).
- Botón de cambio de velocidad (ECO MID HIGH).
- **M** Presión corta = monitor muestra ODO/TRIP/VOL.

6. USO Y MONTAJE

6.1. USO DEL MANILLAR PLEGABLE

Plegar el mango hacia adentro, el botón central del manillar para estar cerca, escucha un sonido de "clic".

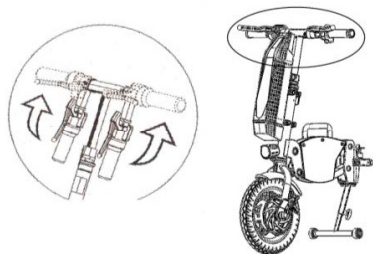

6.2. USO DE LA ALTURA DEL MANILLAR

Ponga la manilla en una posición adecuada. Entonces apriete la llave de ajuste y fíjela después.

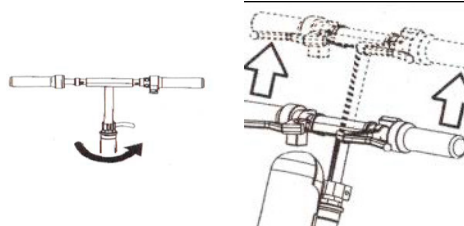

6.3. MONTAJE DEL CUERPO

El soporte se tiene que introducir en el agujero tal y como se muestra en la figura hasta que oiga un "clic".

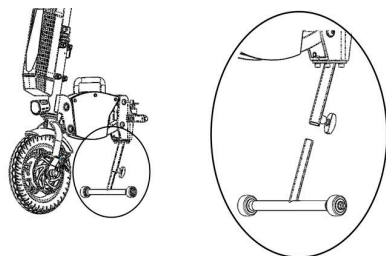

6.4. MONTAJE DEL ANCLAJE

Abroche el anclaje a la estructura inferior de la silla de ruedas.

Use el pomo de distancia para ajustar la posición apropiada, y entonces inserte el bloqueador.

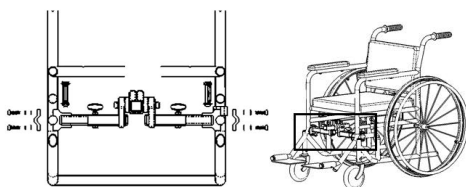

6.5. CONECTAR LA TRACCIÓN ELÉCTRICA

Levante la tracción eléctrica al mismo nivel que el puerto de conexión y entonces instálole.

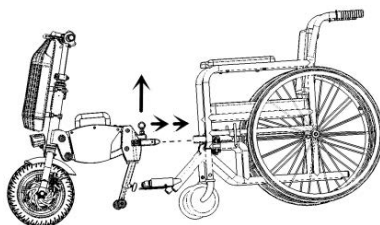

Apriete y mantenga pulsado el botón rojo para levantar las ruedas delanteras de la silla de ruedas hasta una altura apropiada del suelo. El botón verde baja y tira hacia arriba del pasador de fijación para salir de la conexión.

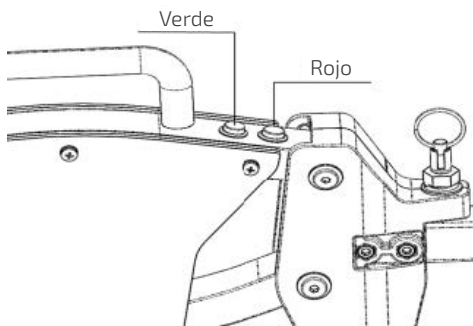

7. CARGA DE LAS BATERÍAS

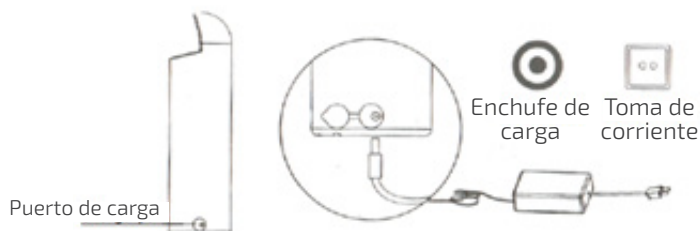

8. REGULACIÓN DE SEGURIDAD

- Cuando use el producto, por favor este atento y tenga en cuenta si hay personas o cosas alrededor para evitar colisiones.
- Use este producto según las instrucciones.
- En una cuesta, inclinación horizontal u obstáculos en la carretera, preste atención al impacto de la transferencia del centro de gravedad.
- Al atravesar una puerta o un puente, asegúrese de que la distancia entre los dos lados es suficiente, de manera que no colisione el vehículo conduciendo.
- Por favor no sobrecargue el vehículo, el proveedor no es responsable de los daños causados por sobrecarga, impactos u otros usos impropios.
- Al atravesar escalones pida la ayuda de otros.
- Por favor obedezca las reglas de tráfico cuando use el vehículo en la calzada.
- Por favor no beba alcohol o conduzca bajo los efectos de drogas.
- Preste atención al clima y el tráfico cuando salga.
- No suba cuestas al revés.
- Por favor reduzca la velocidad al girar
- Cuando maneje la tracción eléctrica, por favor, sostenga la estructura.
- Cuando conduzca en la oscuridad, por favor intente llevar ropa clara o reflectante, y asegúrese que la silla tiene tiras reflectantes en ambos lados y en la parte posterior.
- Preste atención y asegúrese de que las tiras reflectantes están limpias y de que no están tapadas con nada.
- Este producto es para una sola persona.
- Cuando el producto esta estacionado en el exterior por mucho tiempo, preste atención y cúbralo con un paño para evitar la humedad.
- En condiciones muy húmedas y muy frías, la funcionalidad de la tracción eléctrica disminuye.
- Por favor apague el botón de encendido cuando vaya a desinstalar el producto.
- Si con la tracción eléctrica está usando neumáticos, asegúrese de que tiene la presión adecuada

10. MANTENIMIENTO Y LIMPIEZA

Debe mantener su tracción eléctrica para silla de ruedas, así como otros productos técnicos. Después del mantenimiento, podrá mantener su producto en las mejores condiciones. Siga los siguientes consejos de mantenimiento.

10.1. ANTES DE CADA USO

- Compruebe si el neumático tiene barro o está dañado, ya que afectará el uso de la rotura, límpielo; si el neumático está dañado, diríjase al departamento de mantenimiento profesional para que lo repare.
- Asegúrese de que todos los tornillos estén bien apretados.
- Cuando conduzca, compruebe el uso de la rotura, si el efecto no es bueno, por favor póngase en contacto con el distribuidor.
- Compruebe la presión de los neumáticos e infle si es necesario.

10.2. CADA DOS MESES

Compruebe, lubrique, ajuste las siguientes partes:

- Eje y freno.

10.3. CADA SEIS MESES

Compruebe a continuación según la frecuencia de uso:

- Limpiar, situación general y situación de los neumáticos.

10.4. LIMPIEZA DE LA SUPERFICIE

- Usar un paño para limpiar la superficie con agua caliente.
- Eliminar la suciedad persistente con un detergente suave.
- Usar una esponja o cepillo suave para eliminar las manchas.
- No use solventes con solventes fuertes de limpieza, tampoco usar cepillo duro.
- No use vapor ni presión para enjuagar.

10.5. LIMPIEZA DE LAS PARTES DE PLÁSTICO

- Utilice únicamente un cepillo suave o una esponja suave y limpie las piezas de plástico con un limpiador de piezas de plástico.

10.6. LIMPIEZA DEL REVESTIMIENTO

- La superficie de alta calidad puede garantizar la mejor resistencia a la corrosión. Si la superficie exterior está rayada o dañada de otra manera, comuníquese con el distribuidor para reparar la superficie afectada.
- Cuando limpie, use un cepillo o paño suave, así como limpiadores domésticos comunes y agua tibia para asegurarse de que el tubo no se pueda mojar.
- La parte galvanizada solo debe limpiarse con un paño seco, y la suciedad persistente se puede pulir con un limpiador de zinc adecuado.

11. RECUPERACIÓN DE FALLOS

Fallo	Razón del fallo
No se puede encender la tracción eléctrica	El interruptor de encendido no está encendido. El interruptor de la batería no está encendido. El conector de la batería no está enchufado. Fallo de la batería. Control dañado. Cable dañado. Contacto pobre.
Control no responde	Control dañado. Cable dañado. Contacto pobre. Motor dañado.
La batería no carga	La batería no conecta con el cargador. Enchufe dañado. Cargador dañado. Conector dañado.

12. GARANTÍA

DURACIÓN DE LA GARANTÍA

El producto adquirido por Ud. queda protegido por la presente garantía, por la falta de conformidad del cliente que se manifieste en el plazo de 3 años desde la fecha de compra del producto o la fecha de entrega.

ALCANCE DE LA GARANTÍA

La garantía cubre toda avería o defecto de fabricación durante los primeros 24 meses desde la compra del producto, a partir de los 2 años y hasta los 3 años, el consumidor debe seguir dirigiéndose a la parte vendedora para conseguir reparar la falta de conformidad del bien, pero en el caso necesario el usuario deberá demostrar que el producto esta defectuoso por fabricación y no por un mal uso o una falta de mantenimiento.

El alcance territorial de esta Garantía es para todo el territorio nacional español.

La presente Garantía no afecta a los derechos de que dispone el consumidor conforme a lo establecido en el Real Decreto-ley 7/2021, de 27 de abril, de transposición de directivas de la Unión Europea en defensa de los consumidores.

PROCEDIMIENTO PARA HACER EFECTIVA LA GARANTÍA

Para poder hacer efectiva la Garantía el consumidor deberá dirigirse al punto de venta donde adquirido el producto, en el caso de que le sea imposible la comunicación con el punto de venta, ya sea porque ha cerrado o porque ha adquirido el producto en otra comunicad autónoma, se podrá dirigir directamente al fabricante a través del correo electrónico info@totalcare-europe.com.

Es imprescindible presentar copia de la factura o del ticket de compra, o un albarán de entrega posterior a la factura o ticket, en el momento de la reclamación, donde ampare claramente el producto comprado y la fecha.

El consumidor deberá entregar el producto en el mismo lugar que los adquirió, acompañando una nota explicativa de la falta de conformidad.

LA PRESENTE GARANTÍA NO CUBRE

- Los daños causados por mal uso por parte del usuario al no obedecer las instrucciones indicadas en este manual o causadas por otros factores humanos, mal uso, colisión con algún objeto...
- Los daños causados por accidente, abuso, negligencia o mal uso.
- Los daños causados por fuego, inundación, tormentas o cualquier evento de la naturaleza.
- Los productos que hayan sido previamente reparados o manipulados por personal no autorizado por el fabricante o vendedor.
- Si las piezas utilizadas no son fabricadas por nuestra empresa.
- Cualquier producto que no lleve o tenga alterado o borrado su numero de serie o de fábrica.
- La garantía no cubre los elementos de desgaste.
- Las reparaciones o sustitución de la pieza defectuosa serán efectuadas por un personal cualificado y autorizado por TotalCare Europe, S.L.

NO UTILICE ESTE PRODUCTO SI APARENTEMENTE ESTÁ DAÑADO O LE FALTAN PIEZAS.

CONTACTE CON SU PROVEEDOR.

Leyenda etiquetaje.



Conformidad Europea.



Representante Europeo.



Debe consultar las instrucciones de uso para obtener información de seguridad.



Lote.



Consulte el manual de usuario antes de utilizar el producto.



Referencia del producto.



Datos del fabricante.



Número de serie.



Fecha de fabricación.

Manual de usuario

Scooter Zoe Handbike

V1 · 19/01/2022